

2-Wege-Stromregelventile sind Stromventile (Drosselventile) mit eingebauter Druckwaage. Die Ventile regeln einen einstellbaren Volumenstrom unabhängig von Druckänderungen in der Zu- oder Ablaufleitung selbsttätig konstant. Sie können auf der Zu- oder Ablaufseite des Verbrauchers eingebaut werden. Durch die blendenartige Ausbildung der Einstelldrossel wird eine weitgehende Viskositätsunabhängigkeit erreicht.

MERKMALE der Sonderkonstruktion

- Hochdruckausführung 500 bar
- Lochbild nach Schiedrum-Hausnorm mit 4 Ventilbefestigungsschrauben
- ohne Umgehungsrückschlagventil
- 6 Nenn-Einstellvolumenstrom-Bereiche
- Skalierter Drehknopf, Einstellwinkel 300°
- Drehknopf wahlweise abschließbar - VW Schließung E 10
- Montage auf Anschlußplatte oder Steuerblock
- Dichtungen Buna N / NBR

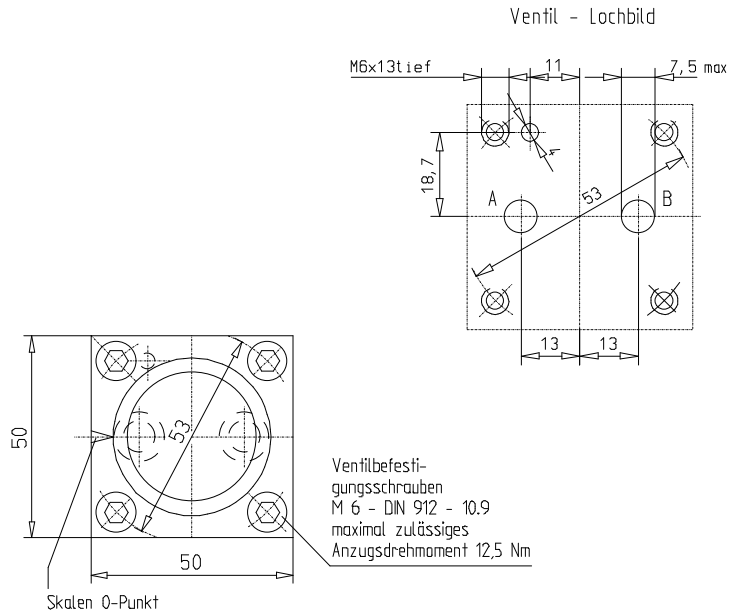
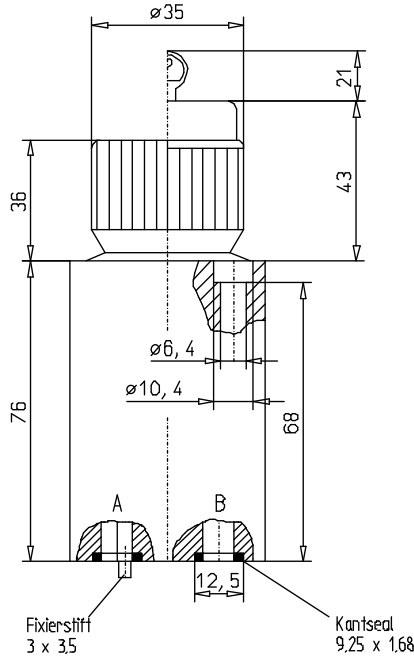

BESTELLANGABEN

Zum Lieferumfang des Stromventils gehören die Dichtungen zur Abdichtung der Anschlußbohrungen und bei Ausführung S ein Sicherheitsschlüssel.

Bezeichnung **2-Wege-Stromregelventil 20 A XA S 25 M15**

Typenbaureihe

Serienkennbuchstabe

Sonderkonstruktion

Betätigung: Drehknopf ohne Schloß = **ohne Code**
Drehknopf mit Schloß = **S**

Nennvolumenstrom in L/min **0,6; 1,5; 3,0; 9,0; 16; 25**

Ergänzende Angaben für Kundenspezifische Ausführung

z. B. Sonderdichtungen aus Viton (FKM) = **M 15**

ZUBEHÖR

Anschlußplatten

Ventilbefestigungsschrauben-Satz

4 Stck. Zylinderschrauben M 6 x 80 DIN 912 - 10.9

siehe Maßblatt 9-74-020-0049

Best.-Nr.: **44-020-00170**

KENNGRÖSSEN

1. Allgemeines

Symbol

Bauart

Masse

Einbaulage

Volumenstromrichtung

Umgebungstemperaturbereich



Einstelldrossel: Flachdrehschieber mit Dreieckskerbe, blendenartig

Differenzdruckventil: Der Einstelldrossel nachgeschaltet

1,4 kg

beliebig

A nach B geregelt; B nach A gedrosselter Rückstrom

-25°C bis +70°C

2. Hydraulische Kenngrößen

Nenndruck	315 bar für alle Anschlüsse
Höchstdruck	500 bar
Druckflüssigkeit	Hydrauliköl nach DIN 51 524 (1,2)
Druckflüssigkeitstemperaturbereich	-20°C bis +70° C
Viskositätsbereich	5 - 350 mm ² /s
Nenn-Volumenstrom-Bereiche	0,6; 1,5; 3,0; 9,0; 16; 25 L/min
mind. einstell- und regelbarer Volumenstrom	ca. 50 cm ³ /min
Verschmutzungsgrad/Filterung	allgemein zul. Klasse 16/13 nach ISO 4406 bzw. 7 nach NAS 1638 (Filterempfehlung: Mindestrückhalterate $\beta_{5-10} \geq 75$)

3. Betätigungsart

Einstellmoment	ca. 100 Ncm
Einstellwinkel	300°

KENNLINIEN

Q-S-Kennlinie; $Q = f(\text{Skalenstellung})$

Typische Abhängigkeit des Volumenstromes in Funktion vom Ventil-Einstellwinkel bzw. der Drehknopf-Skalierung (die Skalierung ist linear)

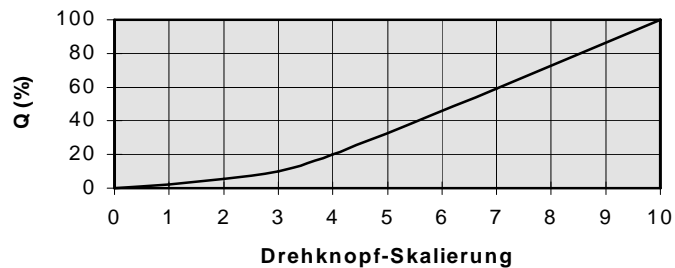

Q- Δp -Kennlinie; $Q = f(\Delta p)$

Regelverhalten des Ventils für die Volumenstromrichtung A nach B für verschiedene Nennvolumenstrombereiche, sowie die Mindestdruckdifferenz die für die Funktion erforderlich ist.

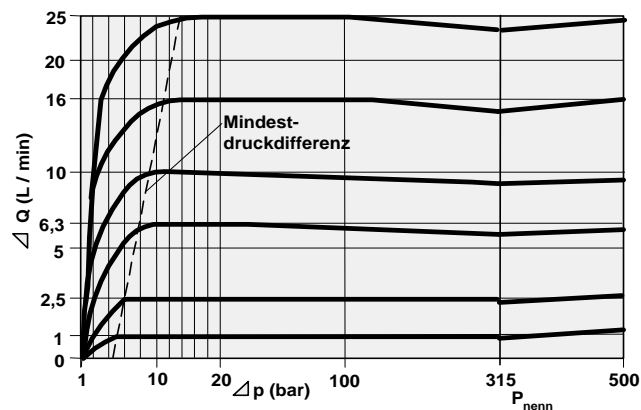

Q-t-Kennlinie; $Q = f(t, p = \text{konstant})$

Volumenstromänderung in Abhängigkeit der Öltemperatur bei einer konstanten Druckdifferenz von 100 bar, für 3 verschiedene Einstellwerte. Gemessen mit Hydrauliköl HLP 46 (ISO - VG 46) = 46 mm²/s bei 40°C. Für größere Volumenströme wird der Temperatureinfluß kleiner. Für kleinere Ströme ergeben niedrigviskose Öle kleinere Volumenstromabweichungen.

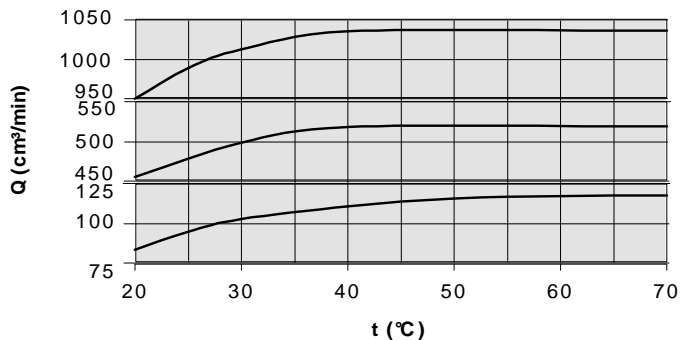

Bei Einsatzfällen die außerhalb der angegebenen Kenngrößen liegen bitte rückfragen.

Die Angaben sind ventiltypisch, sie können in der Serie abweichen. Alle angegebenen Kenngrößen basieren auf langjährigen Erfahrungen, alle Messungen wurden auf dem Prüfstand mit einer Ölviskosität von 36 mm²/s und mit einer Filterfeinheit von < 25 μ m durchgeführt. Die angegebenen Daten dienen allein der Produktbeschreibung und sind nicht als zugesicherte Eigenschaft im Rechtssinne zu verstehen.